

MANOMETRE TRANSPORTABLE A COLONNE DE LIQUIDE VERTICALE KM

Le manomètre transportable à colonne de liquide verticale de type KM, développé et fabriqué par KIMO, est destiné aux mesures de faibles pressions de réseaux de gaz.

- Facilement transportable.
- Colonne en "U" permettant des mesures de pression et dépression.
- Lecture directe par déplacement de la réglette graduée.
- Clapets de sécurité permettant les dépassements momentanés de l'échelle.
- Equipé de raccords à valve et crochet de fixation.
- Livré avec manchons de raccordement, flacon de liquide Volt 1S, et housse de transport.

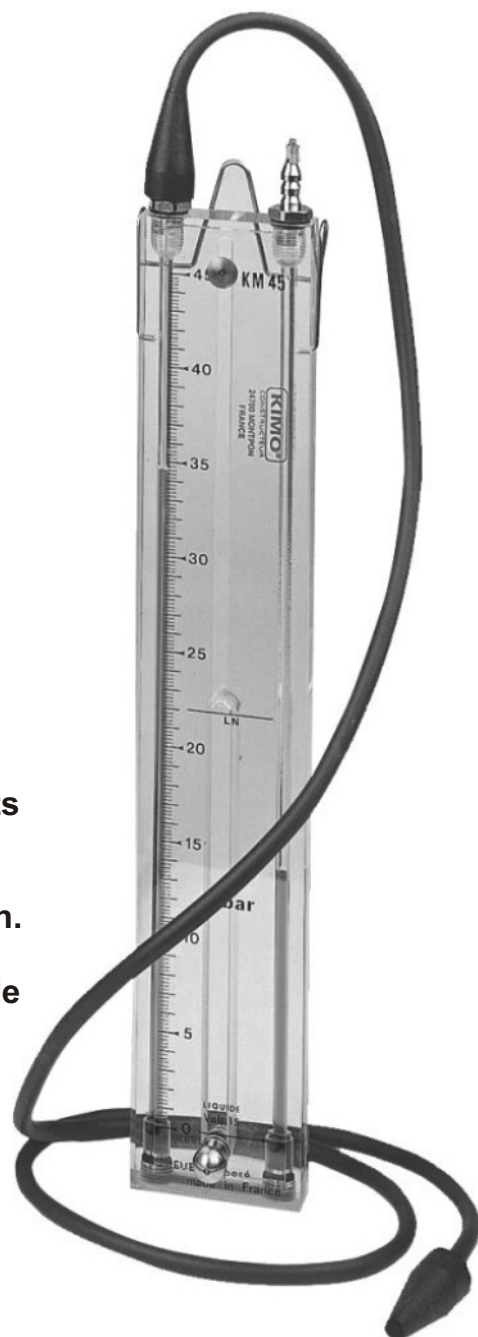

ETENDUE DE MESURE ●

REF.	ETENDUE DE MESURE	RESOLUTION
KM 45	0-45 mbar	0,2 mbar
KM 60	0-60 mbar	0,2 mbar

CARACTERISTIQUES

- Plage d'utilisation conseillée : +5 à 30°C.
- Plage d'utilisation possible : -30 à 60°C.
- Pression statique maximum : 8 bars.

- Corps du manomètre : Altuglas transparent de 15 mm d'épaisseur.
- Colonne de liquide : Ø 4mm forée dans la masse.
- Réglette graduée : Altuglas transparent.
- Réglage du point zéro par déplacement de la réglette graduée, blocage par vis moletée, en laiton nickelé.
- Liquide manométrique : Huile VOLT 1S, densité 1,86 à 20°C.
- Raccordement : sur raccords à valve en laiton nickelé Ø 6,2 avec tube néoprène longueur 1m. et embouts spéciaux pour appareils à gaz.

Réf.	Encombrement (haut. x larg. x eps.)	Poids (total avec accessoires)
KM 45	306 x 50 x 20 mm	550 g
KM 60	380 x 50 x 20 mm	700 g

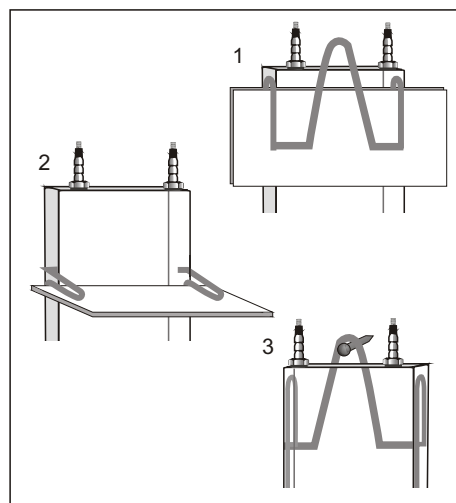

MISE EN SERVICE

- Démontez l'un des 2 raccords (clé 12) et desserrez d'un tour la tête moletée de l'autre raccord.
- S'assurer au préalable que la réglette est tirée à son niveau le plus bas.
- Verser le liquide dans la colonne à l'aide du bec verseur.
- Ne jamais dépasser le niveau de remplissage indiqué par la ligne LN située au milieu de la réglette.
- Remonter le raccord et revisser la tête moletée de l'autre raccord.

UTILISATION

- Accrocher verticalement le manomètre par son attache universelle ou le tenir à la main.
- Mettre à l'air libre en desserrant les têtes moletées des 2 valves (un tour suffit).
- Enfoncer l'une des extrémités du tube de liaison sur la valve de droite. Enfoncer l'autre extrémité du tube sur la prise de pression de la canalisation ou de l'appareil à vérifier.
- Le liquide, sous la pression du gaz, baisse dans la colonne de droite et monte dans celle de gauche. Si l'arrivée du gaz s'opère trop brutalement et fait jouer le clapet de sécurité, recommencer l'opération en pinçant le tube de liaison plus ou moins fortement pour admettre le gaz plus lentement. (Si à nouveau le clapet de sécurité fonctionne, c'est que la pression à contrôler dépasse largement l'étendue de mesure du manomètre).
- Lorsque le liquide est stabilisé, faire coulisser la réglette graduée pour amener la flèche repère du zéro en face du niveau de liquide du tube de droite (niveau le plus bas).
- La graduation correspondant à la hauteur de liquide dans le tube de gauche indique la pression exacte du gaz.
- Après utilisation, bien refermer les 2 valves.

NOTES IMPORTANTES :

- Seule l'utilisation du liquide spécial VOLT 1S permet l'exactitude des mesures (la graduation de la réglette correspondant à la densité de ce liquide).
- Pression statique maximum : 8 bars.

EXPORT DEPARTMENT

Tel : + 33. 1. 60. 06. 69. 25 - Fax : + 33. 1. 60. 06. 69. 29
site : www.kimo.fr e-mail : export@kimo.fr



Distributed by :

